

АХІОМ (АКСИОМ)[®] Стационарный газоанализатор



Взрывозащищённый газоанализатор АХІОМ предназначен для непрерывного мониторинга опасных концентраций горючих, токсичных газов, летучих органических соединений (ЛОС), фреонов и кислорода (O₂) в воздухе рабочей зоны. Оснащён HART-разъемом и имеет функцию встроенного светозвукового оповещателя (MX-SLA)

Особенности и преимущества

AXIOM® | Стационарный газоанализатор



Замена сенсора без снятия электропитания (на горячую)

Беспроводное подключение по Bluetooth

Наличие взрывозащищённого светозвукового оповещателя MX-SLA*

Одновременное наличие выходных сигналов: 4-20 мА/HART, реле: 'Порог 1', 'Порог 2', 'Порог 3/Авария', RS-485 Modbus RTU

Четыре отверстия для двух кабельных вводов (4-20 и реле), HART, светозвукового оповещателя MX-SLA

Может использоваться в комплекте с SIGNAL в качестве выносного модуля для индикации

SMART-сенсор

Энергонезависимая память SMART-сенсора для хранения настроек

Встроенный датчик температуры обеспечивает адаптивный подогрев SMART-сенсора

В Smart-сенсоре предусмотрена библиотека газов, что позволяет с помощью магнитного ключа выбрать определяемый компонент

Технические характеристики

ГАЗЫ	Горючие и токсичные газы, кислород, фреоны, летучие органические соединения (ЛОС)
ДИАПАЗОН ТЕМПЕРАТУРЫ	от -60 до +65
ВИД ВЗРЫВОЗАЩИТЫ	1Ex d [ia Ga] IIC Gb X
ЗАЩИТА ОТ ПЫЛИ ВЛАГИ (IP)	IP66 / IP67
НАПРЯЖЕНИЕ ПИТАНИЯ	Номинальное: 24 В (диапазон 12-36 В)
ВЫХОДНОЙ СИГНАЛ	Аналоговый 4-20 мА / HART, RS-485 (Modbus) 3 реле 'Порог 1', 'Порог 2', 'Порог 3 / Авария'
ДИСПЛЕЙ	Графический OLED-дисплей
ЦИФРОВОЙ ИНТЕРФЕЙС	Аналоговый 4-20 мА / HART, RS-485 (Modbus) Bluetooth (приложение на Android)
ОТНОСИТЕЛЬНАЯ ВЛАЖНОСТЬ	Не более 98% (без конденсации влаги)
ДИАПАЗОН АТМОСФЕРНОГО ДАВЛЕНИЯ	80 – 120 кПа
ПОТРЕБЛЯЕМАЯ МОЩНОСТЬ	2.0 Вт (мах 4.15 Вт)
НОМИНАЛЬНОЕ ВРЕМЯ УСТАНОВЛЕНИЯ ВЫХОДНОГО СИГНАЛА ПО УРОВНЮ T0.9	От 5 сек (зависит от типа применяемого сенсора)
СРЕДНЯЯ НАРАБОТКА НА ОТКАЗ	100 000 ч – IR; 35 000 ч – LEL, EC, PID; 70 000 ч - MEMS
НАСТРОЙКА	Магнитный ключ, Bluetooth*, HART, RS-485 (Modbus), HART-коммуникатор для полевых условий
КОРПУС	Алюминий, нержавеющая сталь 316L
РАЗМЕРЫ	145 x 110 x 208 мм
ВЕС, НЕ БОЛЕЕ	2.0 кг (в алюминиевом корпусе) 3.9 кг (в корпусе из нержавеющей стали)
ИНТЕРВАЛ МЕЖДУ ПОВЕРКАМИ	12 мес
СРОК СЛУЖБЫ	20 лет

Применяемые типы сенсоров

MEMS

с полупроводниковым сенсором

IR

с инфракрасным сенсором

LEL

с термокаталитическим сенсором

PID

с фотоионизационным сенсором

EC

с электрохимическим сенсором

Светозвуковой оповещатель MX-SLA



HART-разъём



Антивандальная защита

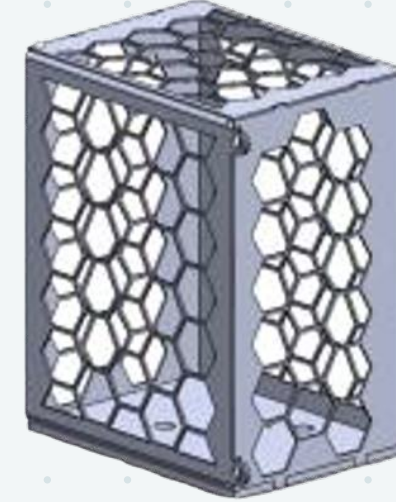

Защитный кожух от насекомых



Калибровочная насадка



Защитный козырек от солнца и осадков

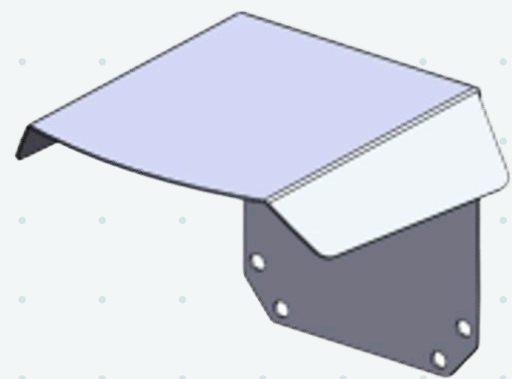

Комплект для монтажа на трубу

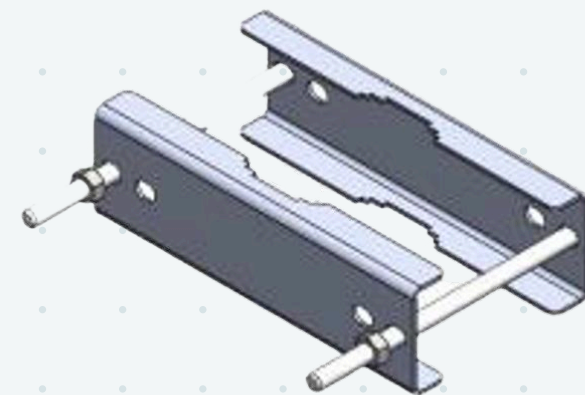

Комплект для монтажа в воздуховод

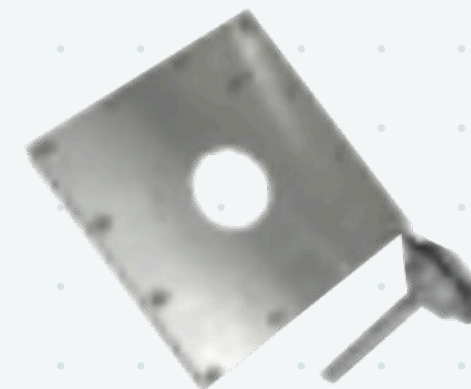

Быстрый и удобный монтаж



1. Вид крепления для монтажа на трубу
2. Вид крепления для монтажа на стену
3. Вид крепления для монтажа в воздуховод



Больше информации на сайте
www.mirax-safety.com





Контактная информация

ТЕЛЕФОН: +7 (3422) 59-88-55

ТЕЛЕФОН ТЕХ. ПОДДЕРЖКИ: 8-800-700-91-27 (БЕСПЛАТНО ПО РОССИИ)

АДРЕС ПРОИЗВОДСТВЕННОГО ПОДРАЗДЕЛЕНИЯ:

117105, Г. МОСКВА, ПРОЕЗД НАГОРНЫЙ, Д. 7, СТР. 5

ЮРИДИЧЕСКИЙ АДРЕС И ЦЕНТРАЛЬНЫЙ ОФИС:

617763, ПЕРМСКИЙ КРАЙ, Г. ЧАЙКОВСКИЙ, УЛ. ВОКЗАЛЬНАЯ, 7

АДРЕС ЭЛЕКТРОННОЙ ПОЧТЫ: INFO@MIRAX-SAFETY.COM

САЙТ КОМПАНИИ: WWW.MIRAX-SAFETY.COM



MIRAX-SAFETY.COM